

SCHEMA A BLOCCHI

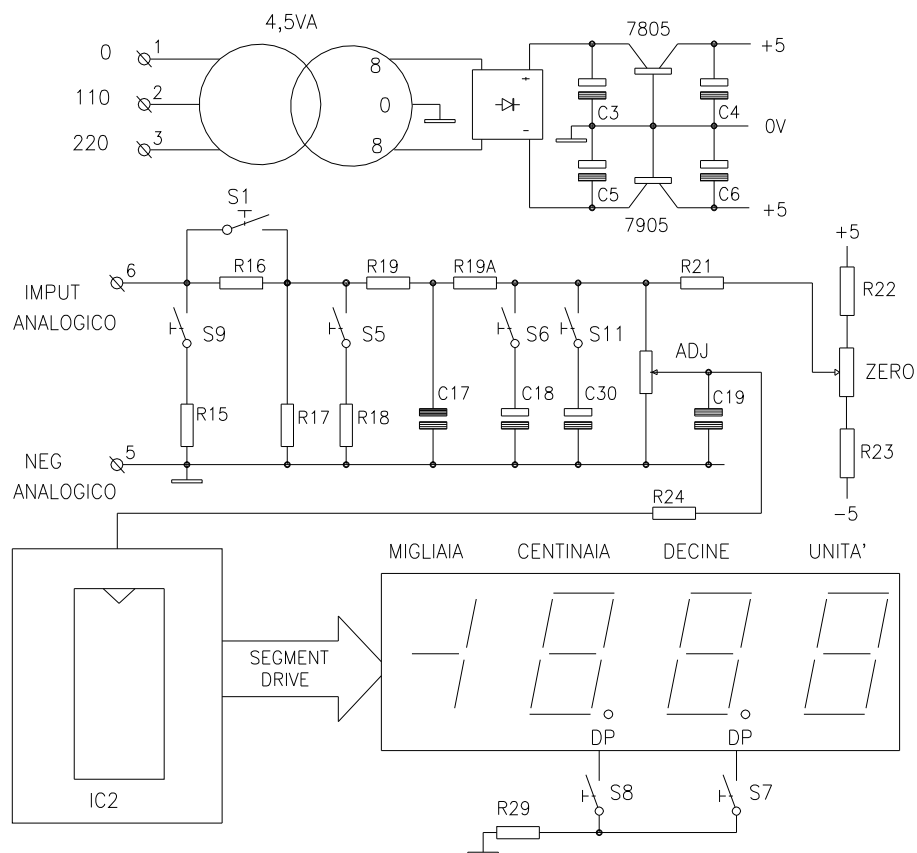

La Rowan Elettronica s.r.l. declina ogni responsabilità per eventuali inesattezze contenute nel presente manuale dovute a errori di stampa e/o di trascrizione; si riserva inoltre il diritto di apportare a proprio giudizio e senza preavviso le variazioni che riterrà necessarie per il miglior funzionamento del prodotto. Per i dati e le caratteristiche riportate nel presente manuale è ammessa una tolleranza di max $\pm 10\%$.

CONFORMITÀ



Rowan Elettronica

Motori, azionamenti, accessori e servizi per l'automazione
 Via Ugo Foscolo, 20 - CALDOGNO - VICENZA - ITALIA
 Tel.: 0444 - 905566 (4 linee r.a.)
 Fax: 0444 - 905593 E-mail: info@rowan.it
 Internet Address: www.rowan.it
 Capitale Sociale Euro 78.000,00 i.v.
 iscritta al R.E.A di Vicenza al n. 146091
 C.F./P.IVA e Reg. Imprese VI n° 00673770244



REV. 3 - Data 24/11/09

MANUALE ISTRUZIONI COD.244A.LCD



VOLTMETRO D.C. - CONTAGIRI

CARATTERISTICHE TECNICHE

- Alimentazione standard: 110-220VAC $\pm 10\%$ (24VAC su richiesta)
- Frequenza di alimentazione: 50/60Hz
- Potenza assorbita: 4,5VA
- Visualizzazione 3½ digit con display a cristalli liquidi
- Fondo scala ± 1999
- Precisione voltmetro: $\pm 1\%$ su F.S.
- Ingressi analogici: 2VDC (valore minimo per ottenere il fondo scala: 1,5 VDC)
 24VDC (valore minimo per ottenere il fondo scala: 9 VDC)
 200VDC (valore minimo per ottenere il fondo scala: 75 VDC)
 4 \div 20 mA / 0 \div 20 mA.
- Regolazione, su pannello anteriore, del fondo scala e dello zero tramite trimmer multigiri.
- Due virgole inseribili tramite microinterruttori.
- Versione da pannello completa di fissaggi e con collegamento tramite morsetteria a innesto.
- Grado di protezione sul pannello frontale IP54.
- Temperatura di funzionamento da -5°C a $+50^{\circ}\text{C}$ con deriva termica massima 0.7%.
- Umidità relativa di funzionamento da 5 a 95% (senza condensazione).
- Temperatura di stoccaggio da -25°C a $+70^{\circ}\text{C}$.
- Immunità ai disturbi di rete conforme livello 3 Normative IEC 801.4.
- Immunità alle cariche elettrostatiche conforme livello 4 Normative IEC 801.2.
- Massima emissione irradiata e condotta conforme Normative EN55011.

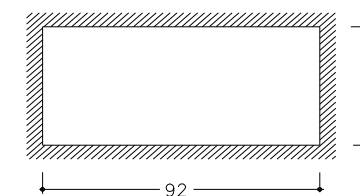
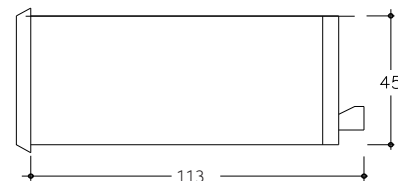
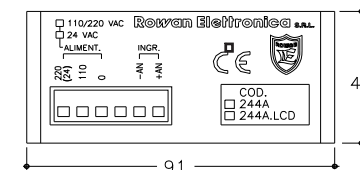
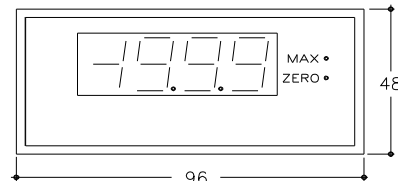

DESCRIZIONE MICROINTERRUTTORI

- S1 CHIUSO per ingresso analogico 2VDC.
- S5 CHIUSO per ingresso analogico 200VDC.
- S9 CHIUSO per ingresso analogico 4 \div 20 mA / 0 \div 20 mA.
- S1-S5-S9 APERTI per ingresso analogico 24VDC.
- S6 CHIUSO rallenta la velocità di lettura dello strumento nel caso di segnali instabili.
- S7 CHIUSO accende la virgola per un decimale.
- S8 CHIUSO accende la virgola per due decimali.
- S11 CHIUSO rallenta la velocità di lettura dello strumento nel caso di segnali molto instabili, qualora non fosse sufficiente S6 (micro S11 interno su scheda).

ISTRUZIONI PER LA PREDISPOSIZIONE DEGLI INGRESSI E RELATIVI SCHEMI DI COLLEGAMENTO

Prima di collegare lo strumento cod.244A è necessario programmare l'ingresso prescelto tramite la chiusura dei rispettivi microinterruttori. Si possono selezionare i seguenti ingressi:

Ingresso analogico 24VDC

Esempio di utilizzo come contagiri abbinato a motori Rowan 2-4-6 poli a velocità variabile, collegato direttamente in parallelo alla dinamo tachimetrica per la visualizzazione della velocità reale.

Risoluzione dinamo 20VDC a 2800 g/m.

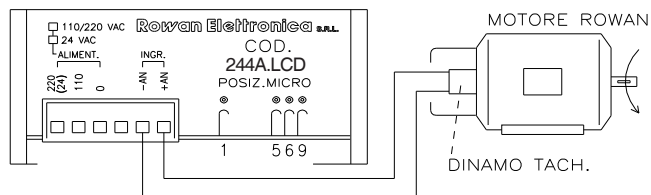

Ingresso analogico 2VDC

Esempio di utilizzo come contagiri abbinato a dinamo tachimetrica applicata in uscita ad alberi lenti e quindi con basso riferimento voltmetrico della velocità.

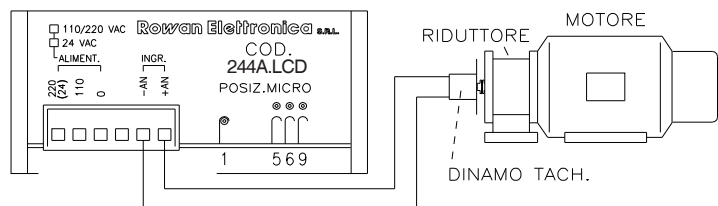

Ingresso analogico 200VDC

Esempio di utilizzo come contagiri per motori D.C. con rilevamento diretto della tensione di armatura del motore o da dinamo tachimetrica del tipo 60V - 1000 g/m, calettata sull'albero del motore.

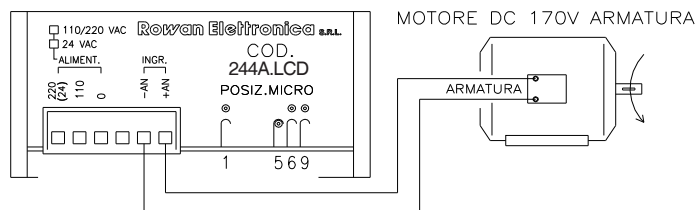

Ingresso analogico 0 ÷ 20 mA / 4 ÷ 20 mA

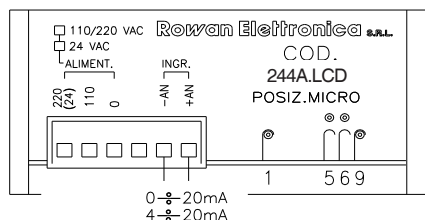

Per ingresso 4 ÷ 20mA regolare i display a zero con 4 mA di ingresso tramite il trimmer ZERO sul frontalino.

Descrizione micro S6 - S7 - S8 - S11

Per poter accedere ai micro S7 e S8 occorre togliere il pannellino frontale facendo leva con un piccolo cacciavite.

Qualora la sorgente di riferimento per la misura presentasse eccessive oscillazioni intorno a un valore medio costante è possibile rallentare la lettura dello strumento chiudendo il micro S6 (eventualmente S11: per chiudere S11 bisogna estrarre il circuito dal contenitore togliendo il bordo posteriore dello stesso). I micro S7 e S8 chiusi accendono le virgole sui seguenti display:

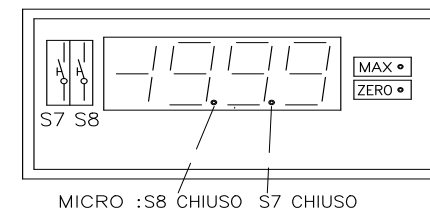

ISTRUZIONI D'USO E COLLEGAMENTO

Per poter accedere ai trimmer di taratura MAX e ZERO occorre togliere il pannellino frontale facendo leva con un piccolo cacciavite.

Lo strumento cod.244 è già tarato in laboratorio per gli ingressi precedentemente descritti. I valori fissati non devono essere superati (> max 10%) in quanto la precisione nella lettura verrebbe compromessa. Con il trimmer multigiri MAX posto sul pannellino frontale è possibile adattare la visualizzazione a seconda della reale entità della grandezza da misurare (Es.: giri/minuto - metri/minuto - pezzi/minuto - litri/ora ecc.). In ogni caso se il fondo scala viene superato lo strumento visualizzerà:

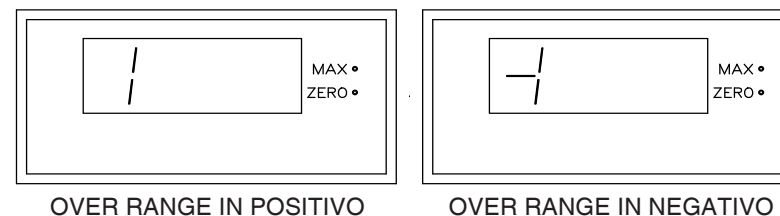

Lo strumento funziona in bidirezionale con indicazione massima ± 1999 .

Il segno positivo non viene visualizzato mentre la presenza di un segnale negativo viene indicata dall'accensione di un segmento del display. Qualora fosse necessario tarare lo zero dello strumento o comunque fissare una lettura base diversa dallo zero è possibile farlo regolando il trimmer multigiri ZERO posto sul pannello anteriore. Per quanto riguarda il collegamento dello strumento è necessario evitare una collocazione ed un cablaggio che possano creare tensioni indotte sui cavi di collegamento dei segnali da misurare. A tale riguardo fare uso di cavo schermato con schermo a terra e evitare la vicinanza a cavi di potenza o grossi trasformatori. Per un corretto funzionamento dello strumento è necessario che esso sia alloggiato in quadri con temperature comprese fra +5°C e +40 °C, valori superiori o inferiori potrebbero dar luogo a rotture o comunque ad un'imprecisione nella lettura.

PREDISPOSIZIONE STANDARD

Lo strumento esce dal laboratorio Rowan predisposto per ingresso analogico 24VDC e con i micro posizionati nella seguente modo:

S1 - S5 - S6 - S8 - S9 - S11 aperti
S7 chiuso